

Lapos szorító

Termékleírás / Termékillusztációk



Leírás

Anyag:

Szorítóelem (elől) nemesacél 1.7225.

Tartóelem (hátsó) nemesacél 1.0503.

Hengercsavarok és horonycsapok, acél, 8.8 szilárdsági osztály.

Kivitel:

Edzett és nikkelezett nemesacél alkatrészek.

Acél elemek, barnított.

További információk:

A T-hornokhoz való lapos szorítókkal rendkívül alacsony munkadarabok foghatók be. A leszorító erő miatt a munkadarab rányomódik a gépasztalra is.

Használat:

1. A lapos szorítót tolja be a munkadarabig a gépasztal T-hornjába.
2. A rögzítőcsavarokat (tartóelemet) húzza meg a forgatónyomatéknak megfelelően.
3. A szorítócsavar (szorítóelem) meghúzásával a munkadarab befogása megtörténik.

Rajzok

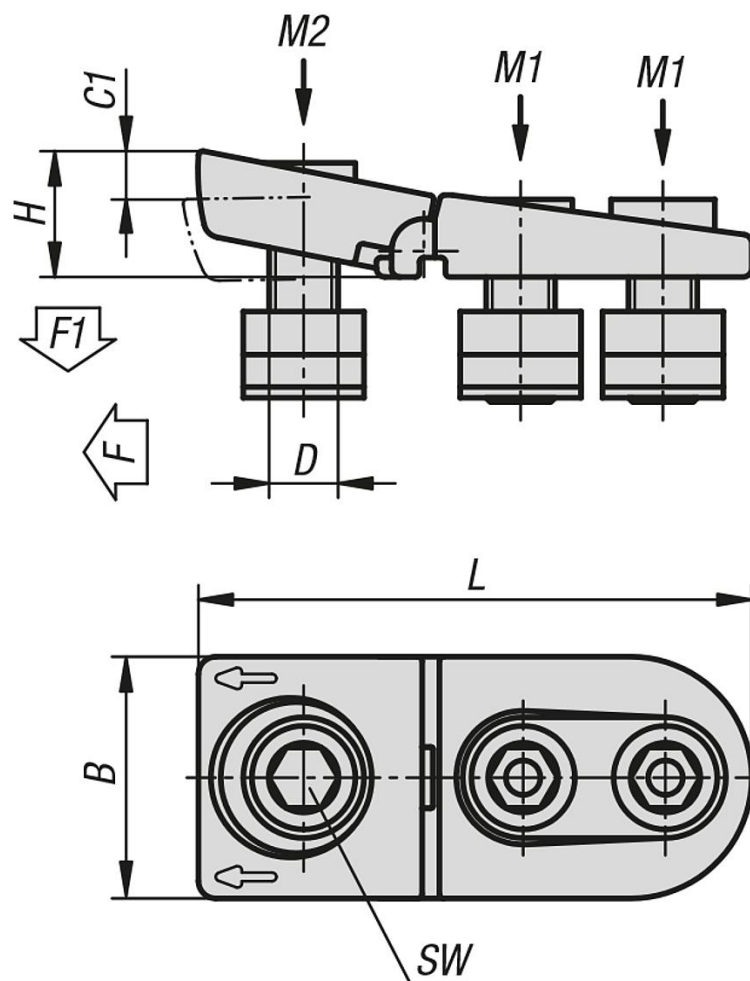

K1413**Lapos szorító****Termékáttekintés****Lapos szorító**

Rendelési szám	Horonyszélesség	B	C1	D	H	L	SW	F kN	F1 kN	Meghúzási nyomaték M1 Nm	Meghúzási nyomaték M2 Nm
K1413.1214	14	44	8	M12	25	112	10	15	7,5	65	52
K1413.1618	18	56	10	M16	30	132	14	25	12,5	150	120
K1413.2022	22	62	11	M20	35	155	17	36	18	300	240